



Elektrosvit

Svatobořice, a. s.

TECHNICKÝ POPIS - NÁVOD K MONTÁŽI - ROZMĚROVÝ NÁČRTEK

Průmyslové svítidlo PRACHO LED:

Typ: 591 31 01, 591 31 02, 591 31 03, 591 31 04

Použití svítidla

Svítidla jsou určena pro osvětlení průmyslových prostorů v rozsahu pracovních teplot -25°C až $+50^{\circ}\text{C}$.

Vyhotovení a popis svítidla

Těleso s vložkou svítidla je zhotoveno z ocelového nebo nerezového plechu, typy 591 31 01, 02, 03, 04 mají těleso z ocelového plechu. Uvnitř tělesa jsou přivařeny držáky, nesoucí vložku s LED moduly a svorkovnicí. Kryt světelné činné části je zhotoven z PC. Na dosedací ploše má vytvořen žlab, který je opatřen těsněním. K tělesu svítidla je přichycen deseti uzávěry. Těleso svítidla a vložka jsou povrchově upraveny pro III. stupeň korozní agresivity atmosféry. Spojovací materiál je povrchově upraven pro I. stupeň korozní agresivity atmosféry.

Technické údaje	591 31 01	591 31 02	591 31 03	591 31 04	
Celkový příkon	70 W	50 W	40 W	25 W	
Celkový proud	0,3 A	0,21 A	0,16 A	0,1 A	
Jmenovité napětí	120–277 V AC, 50 / 60 Hz 175–265 V DC			220–240 V AC, 50 / 60 Hz	
Druh a počet zdrojů	4x modul LED			2x modul LED	
Krytí	IP 65				
Hmotnost	6 kg				
Náhradní součástky					
PC kryt	č. v. 1-99.9617				
Plastový uzávěr	č. v. 4-99.10213/1				
Nerez uzávěr	č. v. 4-99.6188/1				

Na přímou montáž na normální hořlavé plochy



Montáž a instalace

Před montáží na strop, nebo nosnou konstrukci, je potřeba uvolnit uzávěry a sundat kryt. Vložku s předřadnými přístroji vykloupat uvolněním upevňovacích šroubů a posunutím do boku. Vyklopená vložka zůstane viset na držácích. Svítidlo se upevní na strop, nebo nosnou konstrukci přes předřadované otvory $\varnothing 7$ mm čtyřmi vruty opatřenými ocelovou a gumovou podložkou. Po upevnění svítidla provléct kabel $\varnothing 9-12$ mm ucpávkovou vývodkou M 20x1,5 a připojit na svorkovnici 2.5 mm^2 . Polohu připojovacích vodičů zajistit plechovými přichytkami na dně tělesa. Vložku zpětně přichytit k držákům a uzavřít krytem světelné činné části. Pro úpravu na koncové provedení je nutno volnou kabelovou vývodku zaslepit.

Údržba svítidla

Svítidlo nevyžaduje mimořádnou údržbu. Výměna zdroje se provádí po sejmutí krytu. Při poruše je možné vložku s předřadníky a příslušenstvím vykloupat a chybnou součástku vyměnit. Čištění světelné činné části krytu se provádí běžnými prostředky.

Upozornění: Ve svítidlech nelze používat jiné náhradní díly a světelné zdroje, než které jsou v návodu uvedeny!
Pro upevnění svítidla musí být použity všechny elementy dle popisu obrázku!
Všechny šrouby svítidla musí být řádně dotaženy, těsnění musí být nepoškozena!
Pokud dojde k poškození těsnění a pryžových průchodek, nutno je vyměnit!
Výrobce nenese žádnou odpovědnost za následky, způsobené jakýmkoliv svévolným zásahem do svítidla.



Elektrosvit

Svatobořice, a. s.

Balení

Svítilno je balené do kartónu po jednom kuse podle PN 192.280.

Upozornění

POŠKOZENÝ KRYT VYMĚNIT!

SVÍTLIDLO NEOTVÍRAT POD NAPĚTÍM!

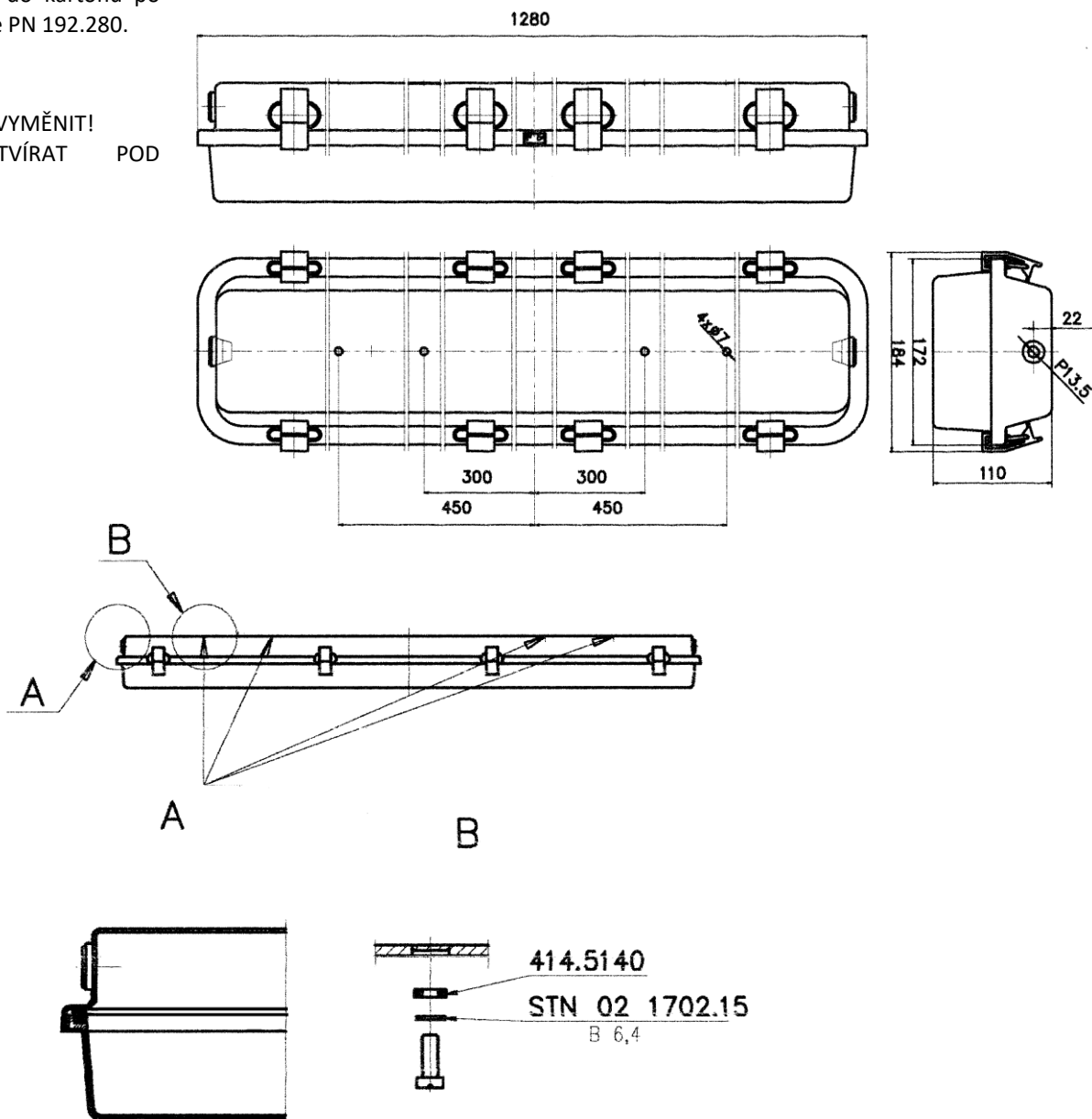

Maximální zatížení jističů a počet svítidel zapojených za sebou

Jistič:	C10	C13	C16	C20	B10	B13	B16	B20	Náběhový proud	
Průřez vodiče:	1.5 mm ²	1.5 mm ²	2.5 mm ²	2,5mm ²	1.5 mm ²	1.5 mm ²	2.5 mm ²	2,5mm ²	I _{max}	Čas
Počet svítidel:	11	14	18	22	11	14	18	22	7,1 A	1,180 μs