

FARMER II LED



591 37 01K

592 37 03K

593 37 04K

Svítilno pro osvětlení průmyslových prostorů vnitřních i venkovních.

TECHNICKÝ POPIS

Těleso je z ocelového plechu povrchově upraveno práškovou barvou. Anorganický skleněný kryt s těsněním a ochranným košem jsou k tělesu připevněny čtyřmi kovovými uzávěry. Uvnitř svítidla je zabudovaný LED modul. Podle jednotlivých typů jsou součástí svítidla: přípojovací skříň ze slitiny AlSi, ocelová trubka povrchově upravena práškovou barvou nebo pozinkovaný výložník z ocelového plechu. Svítidlo se vyrábí jako průchozí, je vybaveno dvěma kabelovými vývodkami. Maximální průřez přípojovacích vodičů je 4 mm².

INSTALACE

Na strop, na stěnu.

PROVEDENÍ

Dle přání i provedení svítidel se zesílenou korozivní ochranou – verze „pz“, provedení s ocelovým ochranným košem – verze „K“, provedení s polykarbonátovým ochranným košem a nerezovými uzávěry – verze „p“. Svítidla jsou vybavena samoresetující tepelnou pojistkou a přepětovou ochranou až do 3kV.

ŽIVOTNOST

50.000 hodin, L80B20

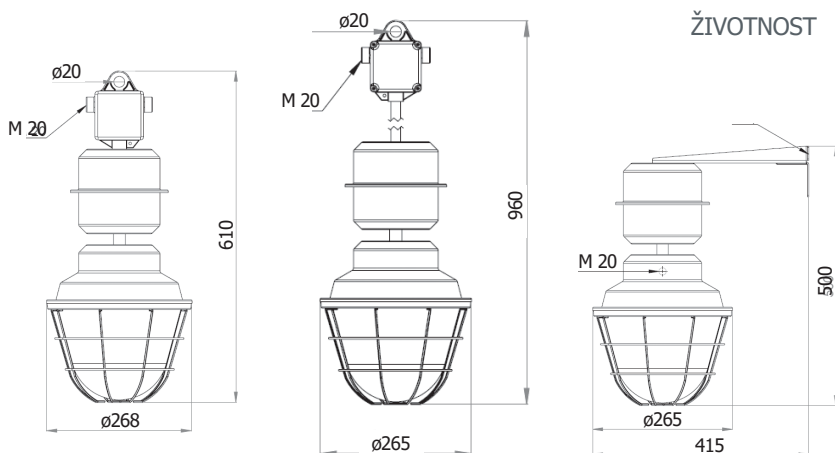

CE		198 - 264V AC 176 - 276V DC
IP54	LED	T _a -35°C ÷ +40°C
Karton (mm/ks)		1000 x 280 x 280 / 2 650 x 280 x 280 / 1 590 x 490 x 260 / 2

Typ	Součásti svítidla	Příkon [W] / Světelný tok [lm]	Měrný světelný výkon [lm/W]	Úhel vyzařování [°]	Teplota chromatičnosti [K]	Index podání barev	Hmotnost [kg]
591 37 01 (K)	Přípojovací skříň	45 / 6480	144	120	4000, 5000, 5700, 6500	>80	8
592 37 03 (K)	Trubka + přípojovací skříň						
593 37 04 (K)	Výložník						

* / ** / ***

MAXIMÁLNÍ ZATÍŽENÍ JISTIČŮ A POČET SVÍTIDEL ZAPOJENÝCH ZA SEBOU

Jistič	B16
Počet svítidel max	25
Průřez vodiče	2,5

Rozběhový proud I _{max}	čas
5A	50us

* Skutečné hodnoty se mohou lišit v důsledku použitých typů jističů a prostředí instalace.

NA OBJEDNÁVKU



Ochranný skleněný kryt
232.5068/1



Ochranný koš ocelový
1-99.6231



Ochranný koš polykarbonátový 182.2540
Ochranný koš PMMA 182.5005



Nerezový uzávěr
4-99.6180/01



Kovový uzávěr
4-99.8470/01



Zaslepovací zátka
M20x1,5